



CAMPANAS



RENOVA PURE AIR. Excelente calidad del aire.

La nueva gama Renova Pure Air garantiza la calidad el aire en tu hogar. No solamente es respirar aire puro por su avanzado sistema de filtrado de olores, es garantizar que el aire esté libre de sustancias nocivas producidas por la contaminación o generadas en tu propio hogar.

Un nuevo concepto de campanas de recirculación para tu hogar



Libre de olores

Su triple sistema de filtrado elimina incluso los olores más fuertes y persistentes de tu cocina con una eficiencia del 98%. Siendo mucho más efectivo que los filtros de carbono tradicionales o filtros de carbono regenerativos.

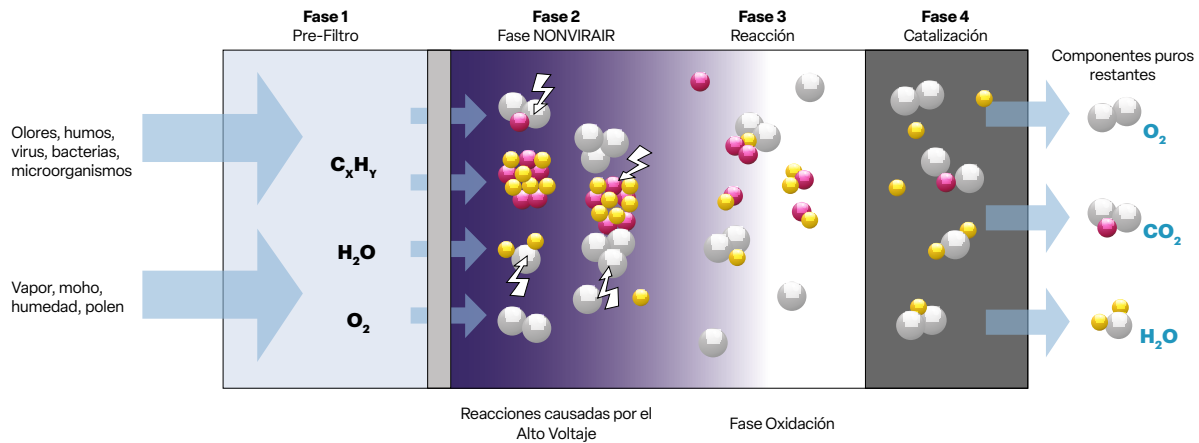

Eficiencia

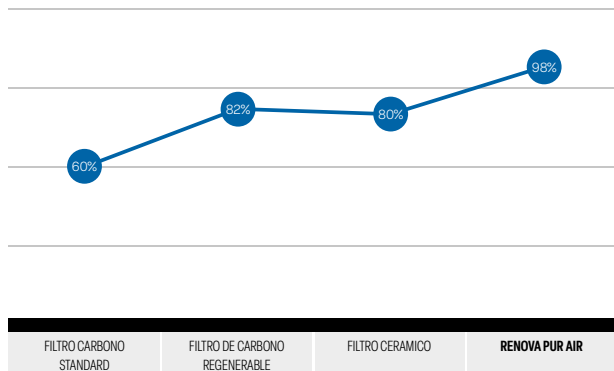

Libre de sustancias nocivas

Elimina de tu hogar el 100% de las sustancias nocivas generadas por productos de limpieza, ácaros, polvo, alérgenos como polen o generados por nuestras mascotas, devolviendo el aire limpio de cualquier sustancia.



VIRUS & BACTERIAS



POLEN



MASCOTAS



POLVO



COMPUESTOS ORGÁNICOS VOLÁTILES



ÁCAROS



HUMO

Libre de mantenimiento

Las nuevas campanas Renova Pure Air tienen su propio sistema de limpieza. No hay que cambiar los filtros de carbono ni reemplazar los costosos filtros cerámicos cada 3 años.

Tampoco es necesario lavar los filtros de carbono cada 2 meses. No hay que hacer absolutamente nada para mantener los filtros de carbono como nuevos.

Libre de pérdida de energía

Toda la energía generada para calentar o enfriar se mantendrá en tu hogar. Una vez el aire está purificado vuelve a la cocina y no se producen pérdidas al tener un conducto al exterior por donde se escapa parte de la energía generada para mantener una temperatura agradable tanto en invierno como en verano. Se estima que la pérdida de energía en calefacción producida en un acampana con salida exterior y con un uso diario medio de 30 minutos es de 500kW/a en un clima frío según un estudio de Bundesinstitut für Bau-, Stadt- und Raumforschung (BBSR). (The Federal Institute for Research on Building, Urban Affairs and Spatial Development)

Libre instalación

Libertad total para diseñar tu nueva cocina, solamente necesitarás un enchufe ya que no es necesario ningún conducto o salida al exterior. Instalar una campana en modo recirculación reducido el ruido y la pérdida de capacidad de extracción por una mala instalación o una excesiva longitud de salida al exterior.

Libre de preocupaciones

Con la función Renova air. Purifica el aire de tu hogar durante 10 minutos cada hora asegurando una calidad de aire excelente.

En caso de necesitar una limpieza de aire de manera inmediata por ejemplo cuando se ha acabado de cocinar podrás elegir la función Renova Turbo.

Coste limpieza y reemplazo del filtro con un uso diario de 60` durante 10 años

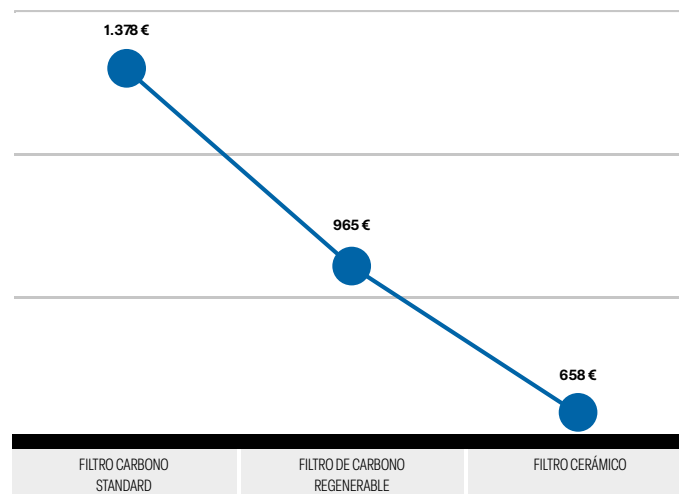

¡Disfrute cocinando sin preocuparse de humos ni olores!

Conectividad

CATA pone a su disposición la comodidad y la seguridad que ofrecen sus dos tipos de conectividad entre placa y campana:

Conectividad AUTO



La placa de cocción AUTO controla automáticamente la campana AUTO ajustando su potencia aspiración a las necesidades de la cocción de cada momento. Disponible en los modelos gama RE-NOVA AIR, TENTA con encimeras INSB 6032 BK/A y INSB 6030 WH.

Conectividad AUTO 2



La placa de cocción AUTO2 controla automáticamente la campana AUTO2 ajustando su potencia aspiración a las necesidades de la cocción de cada momento. Disponible en los modelos ISLA BENNU SLIM /B y gama THALASSA PRO con las encimeras INSB 6028BK/A, IB 6403 E2 BK y IB 6324 E2 BK.



Iluminación Cálida y Blanca Natural



Nuevas TIRAS LED bicolor de alta eficiencia con posibilidad de cambiar entre luz cálida (2700K) o blanca natural (4000K) regulable en intensidad para adaptarse a la perfección al ambiente de la cocina.

Máxima eficiencia energética del mercado con BRUSHLESS de última generación

Motores BRUSHLESS A+++ con hasta un 90% de menor consumo, una gran capacidad de extracción (842m³/h), más silenciosos y duraderos.

A+++

Campana integrable de mueble TENTA

Una campana integrable en cristal blanco con el control en la visera frontal para ser más funcional. Tiene una amplia cobertura de la zona de cocción y protección total del mueble e incluye también conectividad AUTO con la placa de cocción, iluminación bicolor cálido / natural.



Campana de techo ISLA BENNU SLIM

A+

17cm

Una campana totalmente enrasada para encastrar en los falsos techos más estrechos a partir de 17cm. Con conectividad AUTO2 para olvidarse del mando a distancia y empezar a cocinar. Dispone de iluminación bicolor cálido / natural para encajar con el resto de iluminación del techo.



THALASSA PRO

A+++

El modelo insignia de las verticales se actualiza con todas las mejores prestaciones del mercado como el Motor BT4DC de 842m³/h y clase A+++, la conectividad AUTO2 con la placa de cocción, iluminación bicolor cálido / natural regulable en intensidad, apertura neumática, una zona de recolección de la condensación de los filtros, fácil instalación con nivelado horizontal.

Función purificación de aire. La campana funcionará de forma automática durante 10 minutos cada hora renovando el aire de tu cocina.

Función renova turbo. Renovación rápida del aire con el intervalo de 5 minutos a velocidad MAX, y reduciendo progresivamente la velocidad para cuando necesites liberarte de los malos olores de manera rápida y eficaz. Disponible en los modelos Thalassa Pro y Thalassa.



Telescópicas compactas de instalación universal

Nueva gama de modernas campanas telescópicas compactas de encastrar de 14cm de altura con TIRAS LED de alta eficiencia a escoger desde las altas prestaciones de las TFH 6830 de 795m³/h y TFH 6630 de 605m³/h a la TFH 6430 de 391m³/h. Todas ellas con múltiples opciones de instalación universal y frontal sustituible para facilitar la reposición y encajar en cualquier cocina.

Múltiples posibilidades de instalación en una sola campana con fijaciones universales para reposición

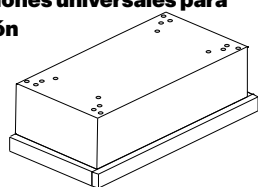

Fijación Balda Superior

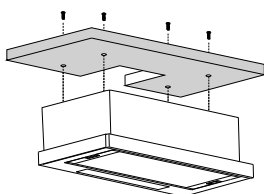

Fijación Lateral

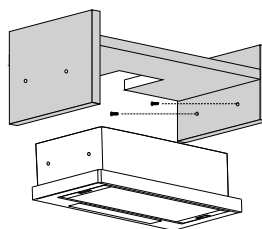

Fijación Trasera

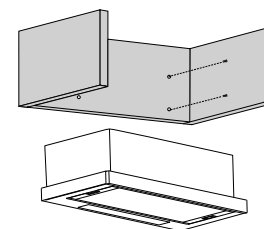

Recomendaciones

Escoger una campana que tenga un caudal capaz de renovar el aire de la cocina entre 6 y 10 veces por hora (entre 12 y 15 veces en recirculación).

Usar las zonas de cocción más próximas a la pared y evitar corrientes de aire durante la cocción.

Conectar siempre la campana 5 minutos antes de empezar a cocinar.

Procurar tener los recipientes de ebullición tapados para mejorar el rendimiento de la placa de cocción y producir menos vapores.

Una vez terminada la cocción mantener la campana funcionando un mínimo de entre 5 y 15 minutos dependiendo de la intensidad de los humos y olores generados. Es muy recomendable escoger una campana con la función de temporizador de desconexión automática para hacerlo directamente.

Mantener los filtros metálicos en buen estado con un limpieza periódica de los mismos. Es muy recomendable escoger una campana con indicador de limpieza de filtros para no olvidarlo.



RENOVA PURE AIR



VNV90 XGBK p18



MNV90 GWH p18

INTEGRACIÓN EN SUPERFICIE



AS 750 p20-21



AS 600 p22

DECORATIVAS ISLAS



ISLA MAGRABA p24



ISLA MOON p24



ISLA FARO X p25



ISLA BENNU SLIM 1200 X p26



ISLA BENNU SLIM 900 X p26



ISLA SIRIN 1000 GWH p27

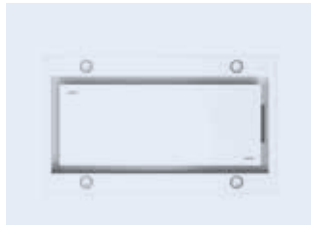

ISLA SIRIN 1000 WH p27



ISLA FENIX 1000 X p28

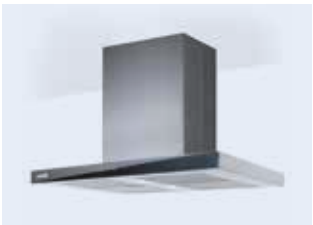

ISLA LEGEND p28

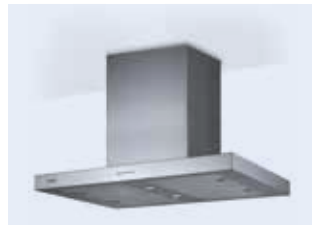

ISLA SYGMA p29



ISLA GAMMA p29



ISLA VEGA p30

ESQUINA



GALA 900 L p32



GALA 900 R p32

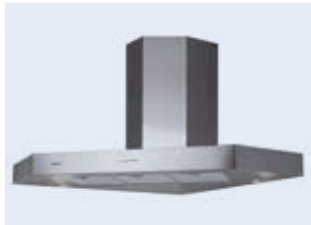

ANGOLO BOX p33



ANGOLO p33

DECORATIVAS cata & Can Rocca



GOYA BK p37



GOYA WH p37



GRECO BK p38

DECORATIVAS VERTICALES



GRECO WH p38



GRECO GR p38



THALASSA PRO BK p40-41



THALASSA PRO WH p40-41



THALASSA PRO GR p40-41



THALASSA PRO 1200 p40-41



THALASSA GBK p42



THALASSA GWH p42



JUNO+ GBK p43



JUNO+ GWH p43



JUNO GBK p44

CAJÓN



LEGEND XGBK p49

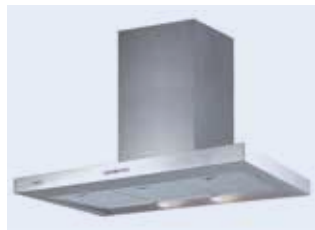

LEGEND X p47



SYGMA 12010 p48



SYGMA X p48



SYGMA BK p49



S PLUS X p49



ST-9000 X p49



GAMMA p50

CRISTAL CURVO



TRAPEZOIDALES

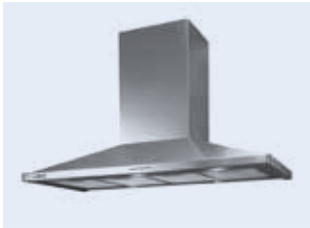

BETA 1200 p52



BETA p52



OMEGA p53



OMEGA BK p57



OMEGA WH p54

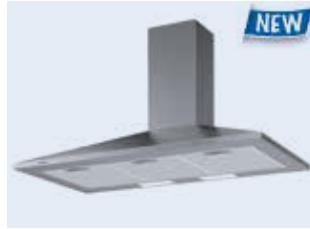

V X p54



V WH p55



Q BK p56



CHORUS XBK p56

**CAMPANAS MUEBLE
CAMPANAS INTEGRACIÓN**

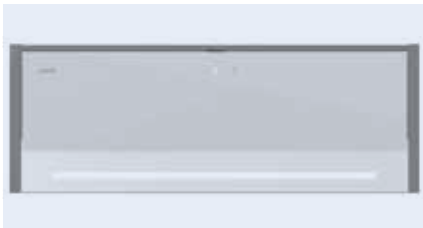

TENTA p58-59

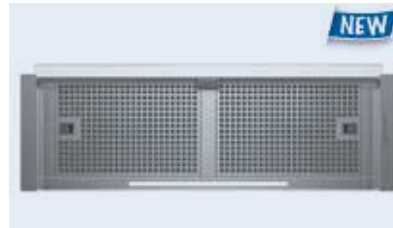

CORONA p60-61



ARMONIA p62-63

GRUPOS FILTRANTES



GC DUAL A WH p64-65



GC DUAL A BK p64-65



GCX SD p66



GPL X p66



GLX p67



GT PLUS X p67



GT PLUS BK / WH p67



GCB X p68

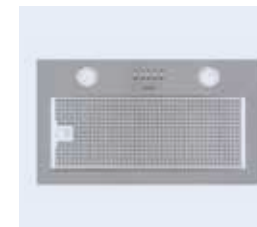

G50 LUX p68



G45 X / WH p69

TELESCÓPICAS

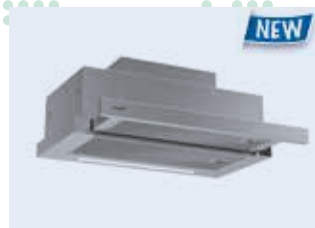

TFH 6830 X p70



TFH 6830 GBK/GWH p70

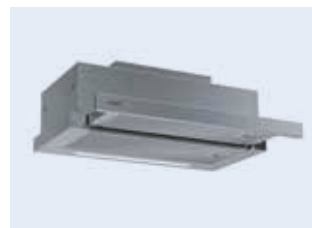

TFH 6630 X p70



TFH 6630 BK p70



TFH 6630 WH p70



TFH 6430 X p72



TFH 6430 BK p72



TFH 6430 WH p72



TF 2003 600 GBK p72



TF 2003 600 GBK p72



EXTENDER p73



TF 2003 DURALUM p73



TF 5260 X p74



TF 5260 WH p74



TFB X p74



TFB BK p74



TFB WH p74

p74

CONVENCIONALES



S BOX



LF 2060 X p76



LF 2060 WH p76



PROF 750/750L p76



PROF 500 p78

p78

EXTRACTORES DE COCINA



600 PLUS 2V p79



GS 600 p79



GS 600 BK p79



GS 400M p79



GS 400P p79



RENOVA PURE AIR

DECORATIVAS PARED

CAMPAÑAS INTEGRACIÓN



VNV90 XGBK
Cod. **02159420** EAN **8422248343077**

MNV90 GWH
Cod. **02189020** EAN **8422248344692**



- **Campana recirculación con purificador de aire integrado.** Elimina olores con una eficiencia del 98% y purifica el 100% del polvo, bacterias, virus y compuestos orgánicos volátiles.
- Panel de Control Táctil con display digital con temporizador de desconexión automática e indicador de limpieza de filtros.
- 6 niveles de extracción, 5 + **1 TURBO**
- **Función purificación aire Renova AIR**
- **Función intensiva renovación aire Renova Turbo**
- Motor brushless. Nivel sonoro: **46dB(A)**, máximo: 64dB(A)
- Iluminación de alta eficiencia mediante TIRA LED bicolor cálido/natural regulable en intensidad
- **Conectividad AUTO con control automático desde la placa de cocción CATA AUTO**
- **Filtro de carbono autoregenerativo sin mantenimiento**
- **Filtro antivaho y Zona de recolección de condensación de filtros**
- Sistema de fácil instalación
- Filtros lavables en lavavajillas
- Acabado en cristal negro
- Presión max.: 357 Pa - Presión TURBO: 365 Pa
- **Clase energética: A+++**

- **Campana recirculación con purificador de aire integrado.** Elimina olores con una eficiencia del 98% y purifica el 100% del polvo, bacterias, virus y compuestos orgánicos volátiles.
- Panel de Control Táctil con display digital con temporizador de desconexión automática e indicador de limpieza de filtros.
- 6 niveles de extracción, 5 + **1 TURBO**
- **Función purificación aire Renova AIR**
- **Función intensiva renovación aire Renova Turbo**
- Motor brushless. Nivel sonoro: **46dB(A)**, máximo: 64dB(A)
- Iluminación de alta eficiencia mediante TIRA LED bicolor cálido/natural regulable en intensidad
- **Conectividad AUTO con control automático desde la placa de cocción CATA AUTO**
- **Filtro de carbono autoregenerativo sin mantenimiento**
- **Visera Cristal frontal con apertura para uso intensivo y protección del mueble**
- Sistema de fácil instalación
- Filtros lavables en lavavajillas
- Acabado en cristal blanco e inox
- Presión max.: 357 Pa - Presión TURBO: 365 Pa
- **Clase energética: A+**

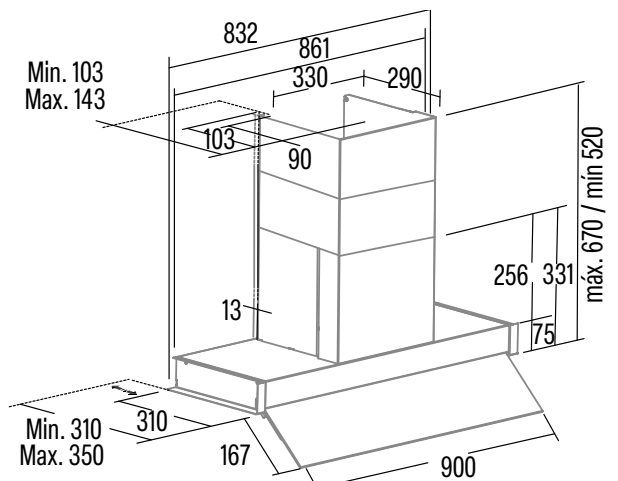
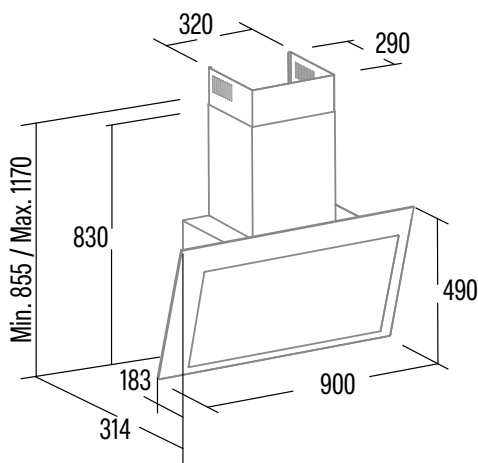



RENOVA **PURE AIR**



INDUCCIÓN **ASPIRACIÓN SUPERFICIE**

La **AS 750** es una solución compacta de cocción con aspiración integrada que suma las ventajas de una placa de inducción flexible con un extractor de superficie con motor Brushless de alta eficiencia.

Instalación en Isla: crea un espacio diáfano sin obstáculos visuales dando más amplitud a la cocina.

Instalación en pared: ofrece la posibilidad de cocinar frente a una ventana o de poder tener armarios superiores adicionales para aprovechar el espacio que ocuparía una campana tradicional.

ZONAS FLEX: ZONAS MODULARES QUE AMPLÍAN LA ZONA DE COCCIÓN PERMITIÉNDOLE COCINAR CON RECIPIENTES RECTANGULARES U OVALADOS.

ELIMINACIÓN DE HUMOS Y OLORES EN EL PUNTO DE ORIGEN.

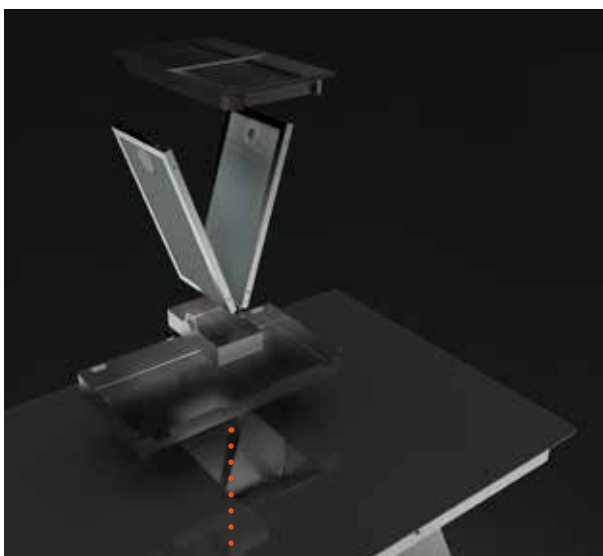

FÁCIL LIMPIEZA DE FILTROS, REJA Y BANDEJA RECOGE-LÍQUIDOS EN EL LAVAVAJILLAS.



CONTROLES CENTRALIZADOS DE LA PLACA Y EL EXTRACTOR EN UN MISMO PUNTO PARA FÁCIL USO.
FUNCIÓN AUTO. LA CAMPANA FUNCIONA DE MANERA AUTOMÁTICA EN FUNCIÓN DE LO QUE SE ESTÉ COCINANDO.

INDUCCIÓN ASPIRACIÓN SUPERFICIE



AS 750

Cod. **08000405** EAN **8422248109406**



motor BRUSHLESS

Inducción Flex Zone



- Panel de **Control Táctil** con temporizador de desconexión automática e indicador de limpieza de filtros
- 6 niveles de extracción, 5 + **1 TURBO** y función **AUTO**
- Capacidad de extracción máxima - mínima (Reg. (UE) n°65/2014): **580m³/h** - 200m³/h
- Velocidad aspiración aire: 10 m/s
- Nivel sonoro (Reg. (UE) n°65/2014): **45dB(A)**, máximo: 64dB(A)
- Motor Brushless. Extra silencioso. Consumo máximo de energía **135W**
- Sistema de fácil instalación
- Filtros lavables en lavavajillas
- Presión max.: 357 Pa - Presión TURBO: 365 Pa
- Descarga 150 mm
- **Clase energética: A**

Accesorios (no incluidos)

Kit recirculante Zócalo AS750 Cod. 02800939 / EAN 8422248080330
 Kit conductos rectangulares Cod. 02800992 / EAN 8422248112765

- **4 zonas de cocción:**
 Delantera Derecha: 1 zona con **función Booster** de 215 x 190mm de 1,6 kW (máx. 1,85kW)
 Trasera Derecha: 1 zona con **función Booster** de 215 x 190mm de 2,1 kW (máx. 3kW)
 Delantera Izquierda: 1 zona con **función Booster** de 215 x 190mm de 1,6 kW (máx. 1,85kW)
 Trasera Izquierda: 1 zona con **función Booster** de 215 x 190mm de 2,1 kW (máx. 3kW)
- **2 zonas modulares** de 215 x 380mm de 3,7kW
- **Control táctil** con avisador acústico
- 9 niveles de potencia regulables + Booster
- Función temporizador para cada zona
- Alarma de cuenta atrás
- Detección automática de recipientes
- Bloqueo de seguridad
- Indicador de calor residual
- Desconexión automática de seguridad
- **Bisel frontal**
- **Ancho de 77cm**
- **Potencia total (inducción+extracción) 7,53kW**



Accesorios (no incluidos)

Parrilla Barbacoa Cod. 03017400 / EAN 8422248082563

kit conductos rectangulares
 Cod. 02800992
 EAN 8422248112765

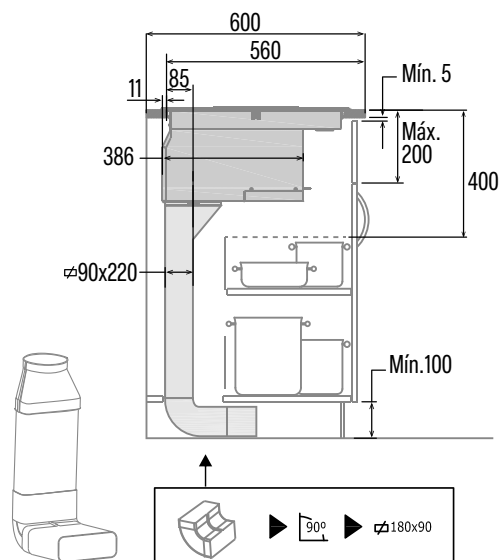

Kit recirculante Zócalo AS750
 Cod. 02800939
 EAN 8422248080330

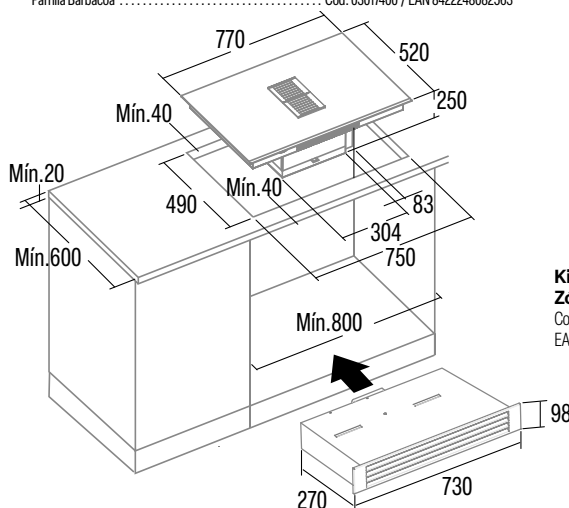

INDUCCIÓN **ASPIRACIÓN SUPERFICIE**

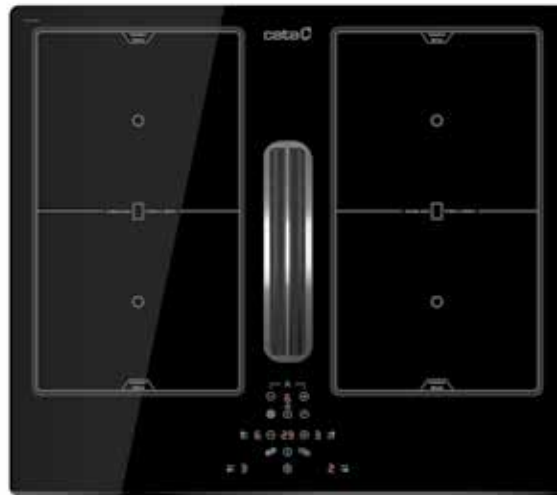

AS 600

Cod. **08000406** EAN **8422248198554**



motor **BRUSHLESS**

Inducción **Flex Zone**



- Panel de **Control Táctil** con temporizador de desconexión automática e indicador de limpieza de filtros
- 6 niveles de extracción, 5 + **1 TURBO** y **función AUTO**
- Capacidad de extracción máxima – mínima (Reg.(UE) n°65/2014): **531m³/h** - 246m³/h
- Nivel sonoro (Reg.(UE) n°65/2014): **45dB(A)**, máximo: 64dB(A)
- Motor Brushless. Extra silencioso. Consumo máximo de energía **135W**
- Velocidad aspiración aire: 10 m/s
- Sistema de fácil instalación
- Filtros lavables en lavavajillas
- Presión max.: 357 Pa - Presión **TURBO**: 365 Pa
- Descarga 150 mm
- **Clase energética: A+**

- **4 zonas de cocción:**
Delantera Derecha: 1 zona con **función Booster** de 215 x 190mm de 1,6 kW (máx. 1,85kW)
Trasera Derecha: 1 zona con **función Booster** de 215 x 190mm de 2,1 kW (máx. 3kW)
Delantera Izquierda: 1 zona con **función Booster** de 215 x 190mm de 1,6 kW (máx. 1,85kW)
Trasera Izquierda: 1 zona con **función Booster** de 215 x 190mm de 2,1 kW (máx. 3kW)



2 zonas modulares de 215 x 380mm de 3,7kW

- **Control táctil** con avisador acústico
- 9 niveles de potencia regulables + **Booster**
- Función temporizador para cada zona
- Alarma de cuenta atrás
- Detección automática de recipientes
- Bloqueo de seguridad
- Indicador de calor residual
- Desconexión automática de seguridad
- **Bisel frontal**
- **Ancho de 59 cm**
- **Potencia total (inducción+extracción) 7,53kW**



Accesorios (no incluidos)

Kit recirculante Zócalo AS600 Cod. 02801000 / EAN 8422248355339
Kit conductos rectangulares Cod. 02800992 / EAN 8422248112765

Accesorios (no incluidos)

Parrilla Barbacoa Cod. 03017400 / EAN 8422248082563

kit conductos rectangulares
Cod. 02800992
EAN 8422248112765

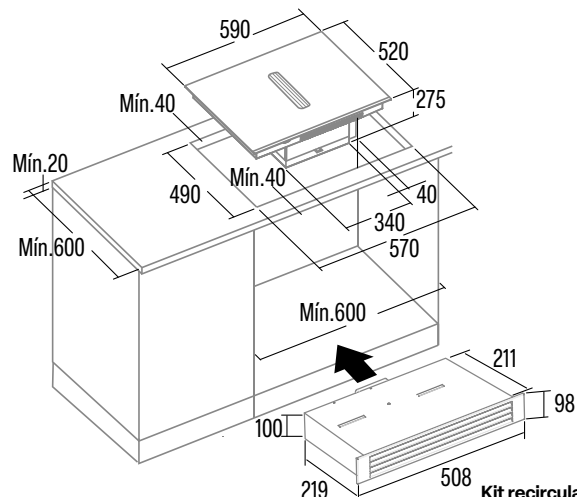
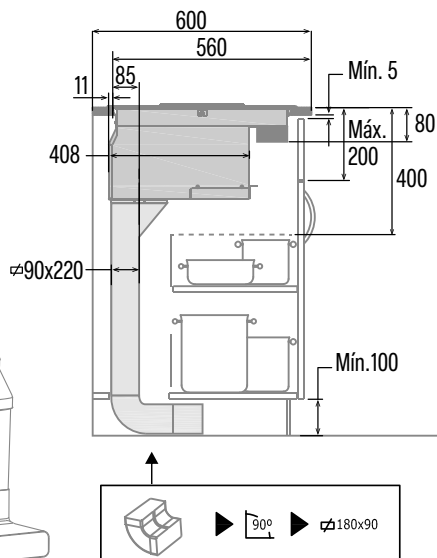
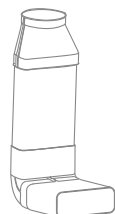

Kit recirculante Zócalo AS600
Cod. 02801000
EAN 8422248355339



DECORATIVAS ISLAS





DECORATIVAS **ISLAS**



ISLA MAGRABA

Cod. **02119207** EAN **8422248069342**



- Panel de **Control Electrónico** con temporizador de desconexión automática
- 3 niveles de extracción
- Capacidad de extracción máxima - mínima (Reg.(UE) nº65/2014): **645m³/h** - 300m³/h
- **Nivel sonoro (Reg.(UE) nº65/2014): 48dB(A)**, máximo: 63dB(A)
- Motor BT2. Extra silencioso. Consumo máximo de energía **200W**
- **Iluminación de alta eficiencia mediante LEDs**
- Sistema de fácil instalación
- **Funcionamiento en recirculación**
- **Filtros de carbón activo lavables en lavavajillas incluidos**
- Acabado en inox y blanco
- Presión max. 400 Pa
- Clase de eficiencia energética: C

ISLA MOON

Cod. **02119203** EAN **8422248062084**



- Panel de **Control Táctil** con temporizador de desconexión automática e indicador de limpieza de filtros
- 3 niveles de extracción
- Capacidad de extracción máxima - mínima (Reg.(UE) nº65/2014): **645m³/h** - 300m³/h
- **Nivel sonoro (Reg.(UE) nº65/2014): 48dB(A)**, máximo: 63dB(A)
- Motor BT2. Extra silencioso. Consumo máximo de energía **200W**
- **Iluminación mediante LEDs regulables en intensidad**
- **Sistema de fácil instalación**
- **Funcionamiento en recirculación**
- **Filtros de carbón activo lavables en lavavajillas incluidos**
- Acabado en inox y cristal blanco
- Presión max.: 400 Pa
- Clase de eficiencia energética: C

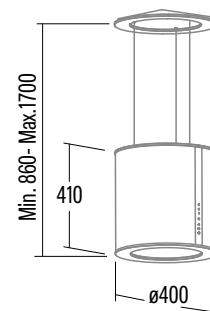
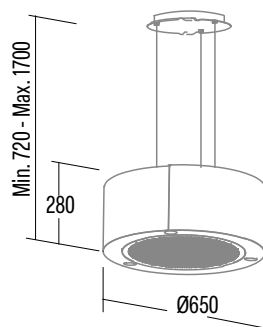

DECORATIVAS ISLAS



motor Alta Eficiencia

ISLA FARO X
Cod. **02119101** EAN **8422248074230**



- Panel de **Control Electrónico** con temporizador de desconexión automática
- 3 niveles de extracción, 2 + 1 **TURBO**
- Capacidad de extracción máxima - mínima (Reg. (UE) nº65/2014): **800m³/h** - 340m³/h
- **Nivel sonoro (Reg. (UE) nº65/2014): 50dB(A)**, máximo: 65dB(A)
- Motor BT3. Extra silencioso. Consumo máximo de energía **280W**
- **Iluminación de alta eficiencia mediante LEDs**
- Sistema de fácil instalación
- Filtros lavables en lavavajillas
- Acabado en inox
- Presión max.: 450 Pa - Presión TURBO: 470 Pa
- Descarga 150/125 mm
- **Clase de eficiencia energética: A**

Accesorios (no incluidos)

Recirculación Filtro DUAL Compact Cod. 02811003 / EAN 8422248054317
Válvula antirretorno Cod. 02832004 / EAN 8422248480499

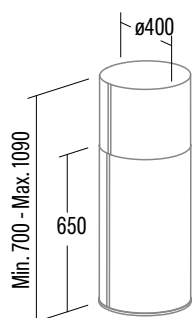

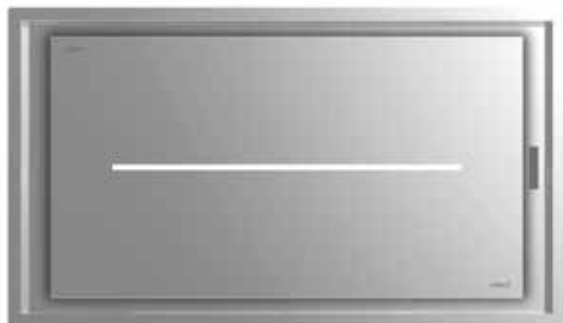

ISLA BENNU SLIM 1200 X
Cod. 02111309 EAN 8422248112642

ISLA BENNU SLIM 900 X
Cod. 02111308 EAN 8422248110891



- Panel de **Control Táctil** con temporizador de desconexión automática e indicador de limpieza de filtros + **Control Remoto**
- **Conectividad AUTO 2 con control automático desde la placa de cocción CATA AUTO 2**
- 6 niveles de extracción, 5 + **1 TURBO**
- Capacidad de extracción máxima - mínima (Reg.(UE) nº65/2014): **570m³/h** - 266m³/h
- **Nivel sonoro (Reg.(UE) nº65/2014): 50dB(A)**, máximo: 65dB(A)
- Motor S6. Extra silencioso. Consumo máximo de energía **93W**
- **Iluminación de alta eficiencia mediante TIRA LED bicolor cálido/natural, regulable en intensidad**
- Sistema de fácil instalación
- Acabado en inox
- Presión max.: 669 Pa
- Descarga 220x90 mm o ø 150 mm
- Instalación en techo
- **Altura mínima de encastre de 170mm**
- **Clase de eficiencia energética: A+**

Accesorios (no incluidos)

Recirculación - 2x Filtro DUAL MAX. Cod. 02800922 / EAN 8422248059930.
Descarga 180x90 mm Cod. 02829304 / EAN 8422248346764.

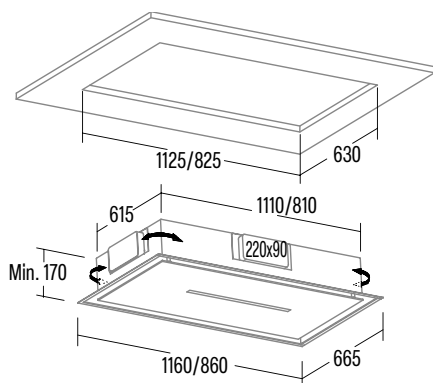

ALTURA MÍNIMA DE
INSTALACIÓN **17 CM**



- INSTALACIÓN SIMPLE
- CON EL MOTOR INTEGRADO Y
- DESCARGA POR LAS 4 CARAS

TIRA LED REGULABLE EN INTENSIDAD Y BICOLOR CÁLIDO/NATURAL



CONTROL REMOTO
OPCIÓN DE TEMPORIZADOR
PARA UNA PERFECTA EX-
TRACCIÓN DEL HUMO.

CONECTIVIDAD AUTO2
CONTROL AUTOMÁTICO
DESDE LA PLACA DE
COCCIÓN CATA

DECORATIVAS ISLAS



Acabado Cristal
850 m³/h
motor Alta Eficiencia

ISLA SIRIN 1000 GWH
Cod. 02111002 EAN 8422248097437



- Panel de **Control Táctil** con temporizador de desconexión automática e indicador de limpieza de filtros + Control Remoto
- 4 niveles de extracción, 3 + 1 **TURBO**
- Capacidad de extracción máxima - mínima (Reg.(UE) nº65/2014): **850m³/h** - 340m³/h
- **Nivel sonoro (Reg.(UE) nº65/2014): 50dB(A)**, máximo: 65dB(A)
- Motor BT3. Extra silencioso. Consumo máximo de energía **280W**
- **Iluminación de alta eficiencia mediante LEDs, regulables en intensidad**
- Sistema de fácil instalación
- Acabado en **crystal blanco**
- Presión max.: 450 Pa - Presión TURBO: 470 Pa
- Descarga 150 mm
- Instalación en techo
- **Clase de eficiencia energética: A**

Accesorios (no incluidos)

Filtro de Carbón Activo..... Cod. 02859398 / EAN 8422248075497
Acc. Tubo Reduc Metalic+Aletas 150mm Cod. 02832006 / EAN 8422248079167



850 m³/h
motor Alta Eficiencia

ISLA SIRIN 1000 WH
Cod. 02111001 EAN 8422248077750



- Panel de **Control Táctil** con temporizador de desconexión automática e indicador de limpieza de filtros + Control Remoto
- 4 niveles de extracción, 3 + 1 **TURBO**
- Capacidad de extracción máxima - mínima (Reg.(UE) nº65/2014): **850m³/h** - 340m³/h
- **Nivel sonoro (Reg.(UE) nº65/2014): 50dB(A)**, máximo: 65dB(A)
- Motor BT3. Extra silencioso. Consumo máximo de energía **280W**
- **Iluminación de alta eficiencia mediante LEDs, regulables en intensidad**
- Sistema de fácil instalación
- Acabado en blanco
- Presión max.: 450 Pa - Presión TURBO: 470 Pa
- Descarga 150 mm
- Instalación en techo
- **Clase de eficiencia energética: A**

Accesorios (no incluidos)

Filtro de Carbón Activo..... Cod. 02859398 / EAN 8422248075497
Acc. Tubo Reduc Metalic+Aletas 150mm Cod. 02832006 / EAN 8422248079167

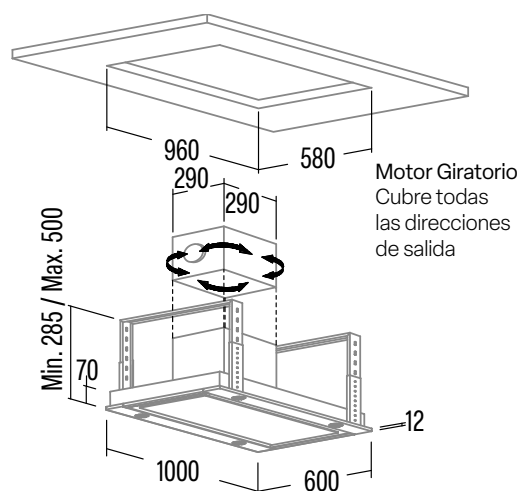
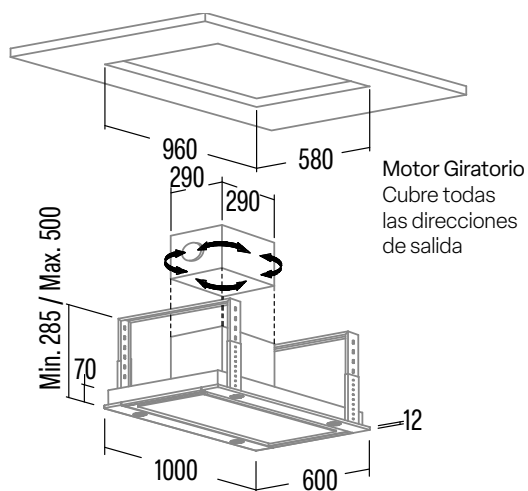



850 m³/h
motor Alta Eficiencia

ISLA FENIX 1000 X
Cod. **02111305** EAN **8422248077798**



- Panel de **Control Táctil** con temporizador de desconexión automática e indicador de limpieza de filtros + **Control Remoto**
- 4 niveles de extracción, 3 + 1 **TURBO**
- Capacidad de extracción máxima – mínima (Reg.(UE) nº65/2014): **850m³/h** - 340m³/h
- **Nivel sonoro (Reg.(UE) nº65/2014): 50dB(A)**, máximo: 65dB(A)
- Motor BT3. Extra silencioso. Consumo máximo de energía **280W**
- **Iluminación de alta eficiencia mediante LEDs, regulables en intensidad**
- Sistema de fácil instalación
- Acabado en inox
- Presión max.: 450 Pa - Presión TURBO: 470 Pa
- Descarga 150 mm
- Instalación en techo
- **Clase de eficiencia energética: A**

Accesorios (no incluidos)

Filtro de Carbón Activo..... Cod. 02859398 / EAN 8422248075497
Acc. Tubo Reduc Metalic+Aletas 150mm Cod. 02832006 / EAN 8422248079167

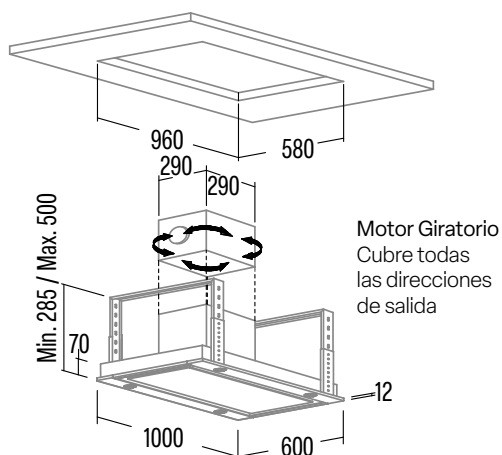

850 m³/h
motor Alta Eficiencia

ISLA LEGEND 900 XGBK
Cod. **02097202** EAN **8422248061681**



- Panel de **Control Táctil** con temporizador de desconexión automática e indicador de limpieza de filtros
- 5 niveles de extracción, 4 + 1 **TURBO**
- Capacidad de extracción máxima – mínima (Reg.(UE) nº65/2014): **820m³/h** - 200m³/h
- **Nivel sonoro (Reg.(UE) nº65/2014): 40dB(A)**, máximo: 64dB(A)
- **1ª velocidad modo silencioso**
- Motor Brushless. Extra silencioso. Consumo máximo de energía **130W**
- **Iluminación de alta eficiencia mediante LEDs, regulables en intensidad**
- Sistema de fácil instalación
- Filtros lavables en lavavajillas
- Acabado en inox y **crystal espejo**
- Presión max.: 455 Pa - Presión TURBO: 470 Pa
- Descarga 150/125 mm
- **Clase de eficiencia energética: A+**

Accesorios (no incluidos)

Filtro de Carbón Activo..... Cod. 02859398 / EAN 8422248075497
Válvula antirretorno Cod. 02832004 / EAN 8422248480499

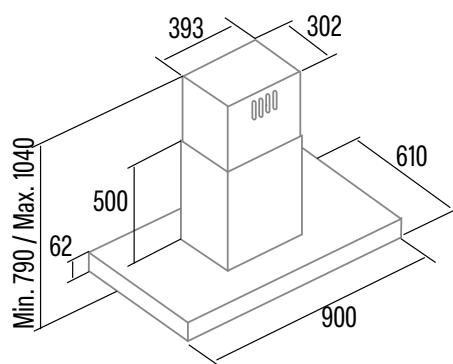

DECORATIVAS ISLAS



850 m³/h
motor Alta Eficiencia

ISLA SYGMA 900 X
Cod. **02197313** EAN **8422248062121**



- Panel de **Control Electrónico** con temporizador de desconexión automática
- 3 niveles de extracción, 2 + **1 TURBO**
- Capacidad de extracción máxima - mínima (Reg. (UE) nº65/2014) **850m³/h** - 340m³/h
- **Nivel sonoro (Reg. (UE) nº65/2014): 50dB(A)**, máximo: 65dB(A)
- Motor BT3. Extra silencioso. Consumo máximo de energía **280W**
- **Iluminación de alta eficiencia mediante LEDs**
- Sistema de fácil instalación
- Filtros lavables en lavavajillas
- Acabado en inox
- Presión max.: 450 Pa - Presión TURBO: 470 Pa
- Descarga 150/125 mm
- **Clase de eficiencia energética: A**

Accesorios (no incluidos)

Filtro de Carbón Activo Cod. 02859398 / EAN 8422248075497
Válvula antirretorno Cod. 02832004 / EAN 8422248480499



850 m³/h
motor Alta Eficiencia

ISLA GAMMA 900 X
Cod. **02025205** EAN **8422248077736**



- Panel de **Control Electrónico** con temporizador de desconexión automática
- 3 niveles de extracción, 2 + **1 TURBO**
- Capacidad de extracción máxima - mínima (Reg. (UE) nº65/2014) **850m³/h** - 340m³/h
- **Nivel sonoro (Reg. (UE) nº65/2014): 50dB(A)**, máximo: 65dB(A)
- Motor BT3. Extra silencioso. Consumo máximo de energía **280W**
- **Iluminación de alta eficiencia mediante LEDs**
- Sistema de fácil instalación
- Filtros lavables en lavavajillas
- Acabado en inox
- Presión max.: 450 Pa - Presión TURBO: 470 Pa
- Descarga 150/125 mm
- **Clase de eficiencia energética: A**

Accesorios (no incluidos)

Filtro de Carbón Activo Cod. 02859398 / EAN 8422248075497
Válvula antirretorno Cod. 02832004 / EAN 8422248480499

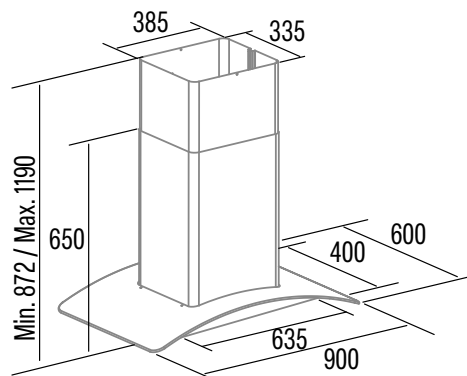
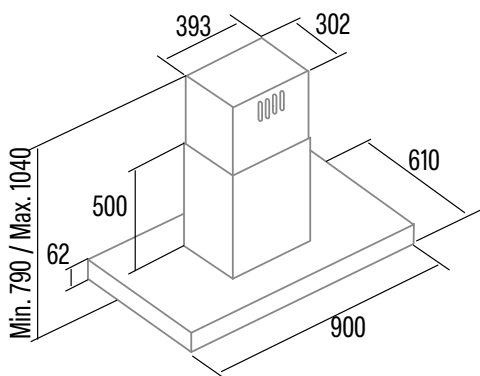



DECORATIVAS **ISLAS**



850 m³/h
motor Alta Eficiencia

ISLA VEGA X
Cod. **02119311** EAN **8422248077743**



- Panel de **Control Electrónico** con temporizador de desconexión automática
- 3 niveles de extracción, 2 + **1 TURBO**
- Capacidad de extracción máxima - mínima (Reg. (UE) n°65/2014): **850m³/h** - 340m³/h
- **Nivel sonoro (Reg. (UE) n°65/2014): 50dB(A)**, máximo: 65dB(A)
- Motor BT3. Extra silencioso. Consumo máximo de energía **280W**
- **Iluminación de alta eficiencia mediante LEDs**
- Sistema de fácil instalación
- Filtros lavables en lavavajillas
- Acabado en inox
- Presión max.: 450 Pa - Presión TURBO: 470 Pa
- Descarga 150/125 mm
- **Clase de eficiencia energética: A**

Accesorios (no incluidos)

Filtro de Carbón Activo Cod. 02859398 / EAN 8422248075497
Válvula antirretorno Cod. 02832004 / EAN 842224804999

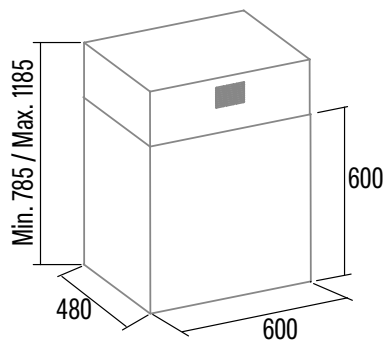





DECORATIVAS **ESQUINA**



motor Alta Eficiencia

850 m³/h
motor Alta Eficiencia

GALA 900 L
Cod. **02169304** EAN **8422248355575**

NEW



- Panel de **Control Electrónico** con temporizador de desconexión automática
- 4 niveles de extracción, 3+ **1 TURBO**
- Capacidad de extracción máxima - mínima (Reg.(UE) nº65/2014): **802m³/h** - 340m³/h
- **Nivel sonoro (Reg.(UE) nº65/2014): 50dB(A)**, máximo: 67dB(A)
- Motor BT3. Extra silencioso. Consumo máximo de energía **280W**
- **Iluminación de alta eficiencia mediante TIRA LED**
- Sistema de fácil instalación
- **Filtros lavables en lavavajillas**
- Acabado en inox
- Presión max.: 450 Pa - Presión TURBO: 470 Pa
- Descarga 150/125 mm
- **Clase de eficiencia energética: A**

Accesorios (no incluidos)

Filtro de Carbón Activo	Cod. 02859398 / EAN 8422248075497
Válvula antirretorno	Cod. 02832004 / EAN 8422248490499
Recirculación -3x Filtro DUAL Universal	Cod. 02800918/ EAN 8422248054348
Tubo flexible silenciador	Cod. 02893002/ EAN 8422248059718

GALA 900 R
Cod. **02166304** EAN **8422248355582**

NEW



- Panel de **Control Electrónico** con temporizador de desconexión automática
- 4 niveles de extracción, 3+ **1 TURBO**
- Capacidad de extracción máxima - mínima (Reg.(UE) nº65/2014): **850m³/h** - 340m³/h
- **Nivel sonoro (Reg.(UE) nº65/2014): 50dB(A)**, máximo: 67dB(A)
- Motor BT3. Extra silencioso. Consumo máximo de energía **280W**
- **Iluminación de alta eficiencia mediante TIRA LED**
- Sistema de fácil instalación
- **Filtros lavables en lavavajillas**
- Acabado en inox
- Presión max.: 450 Pa - Presión TURBO: 470 Pa
- Descarga 150/125 mm
- **Clase de eficiencia energética: A**

Accesorios (no incluidos)

Filtro de Carbón Activo	Cod. 02859398 / EAN 8422248075497
Válvula antirretorno	Cod. 02832004 / EAN 8422248490499
Recirculación -3x Filtro DUAL Universal	Cod. 02800918/ EAN 8422248054348
Tubo flexible silenciador	Cod. 02893002/ EAN 8422248059718

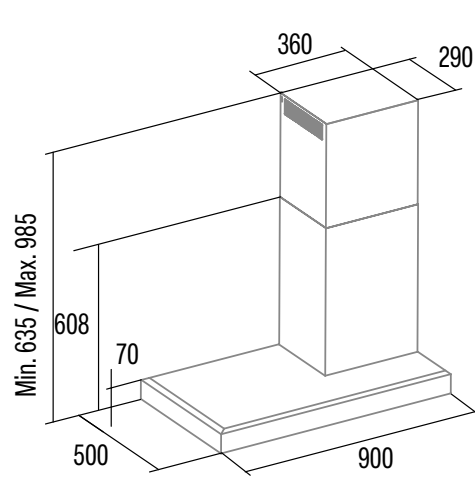
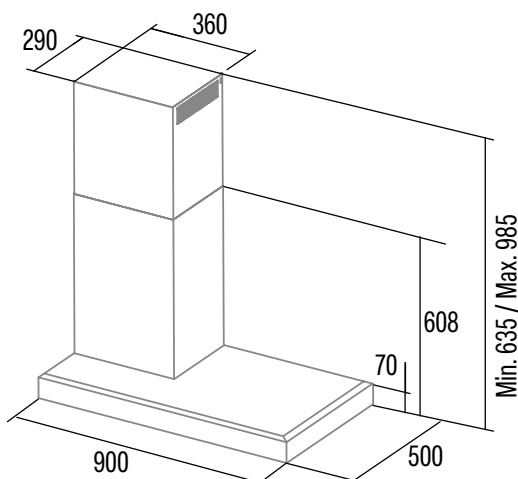

DECORATIVAS **ESQUINA**



850 m³/h
motor Alta Eficiencia

ANGOLO BOX 1000 X
Cod. **02195309** EAN **8422248077774**



- Panel de **Control Electrónico** con temporizador de desconexión automática
- 3 niveles de extracción, 2 + **1 TURBO**
- Capacidad de extracción máxima - mínima (Reg.(UE) nº65/2014): **800m³/h** - 340m³/h
- **Nivel sonoro (Reg.(UE) nº65/2014): 50dB(A)**, máximo: 65dB(A)
- Motor BT3. Extra silencioso. Consumo máximo de energía **280W**
- **Iluminación de alta eficiencia mediante LEDs**
- Sistema de fácil instalación
- **Filtros lavables en lavavajillas**
- Acabado en inox
- Presión max.: 450 Pa - Presión TURBO: 470 Pa
- Descarga 150/125 mm
- **Clase de eficiencia energética: A**

Accesorios (no incluidos)

Válvula antirretorno	Cod. 02832004 / EAN 84222480490499
Extensión tubo superior	Cod. 02853300 / EAN 8422248031035
Recirculación -3 x Filtro DUAL Universal	Cod. 02800918/ EAN 8422248054348



850 m³/h
motor Alta Eficiencia

ANGOLO X
Cod. **02195310** EAN **8422248077781**



- Panel de **Control Electrónico** con temporizador de desconexión automática
- 3 niveles de extracción, 2 + **1 TURBO**
- Capacidad de extracción máxima - mínima (Reg.(UE) nº65/2014): **850m³/h** - 340m³/h
- **Nivel sonoro (Reg.(UE) nº65/2014): 52dB(A)**, máximo: 67dB(A)
- Motor BT3. Extra silencioso. Consumo máximo de energía **280W**
- **Iluminación de alta eficiencia mediante LEDs**
- Sistema de fácil instalación
- **Filtros lavables en lavavajillas**
- Acabado en inox
- Presión max.: 450 Pa - Presión TURBO: 470 Pa
- Descarga 150/125 mm
- **Clase de eficiencia energética: A**

Accesorios (no incluidos)

Filtro de Carbón Activo	Cod. 02859398 / EAN 8422248075497
Válvula antirretorno	Cod. 02832004 / EAN 84222480490499

